

# SALINITY MANAGER

SALINITÄTSMESSGERÄT: AUTOMATISCHE TEMPERATURKOMPENSATION |  
WASSERDICHT | BATTERIEWARNUNG | ERSETZBARER SENSOR | KALIBRIERBAR

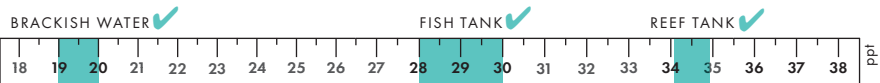

SALINITY  
0 - 100 ppt

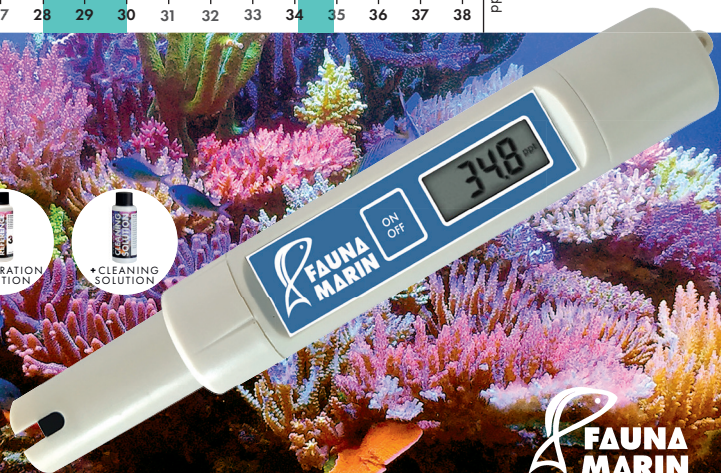

FAUNA  
MARIN

SALINITY METER: ATC | WATERPROOF | LOW BATTERY ALERT | REPLACEABLE SENSOR | CAN BE CALIBRATED

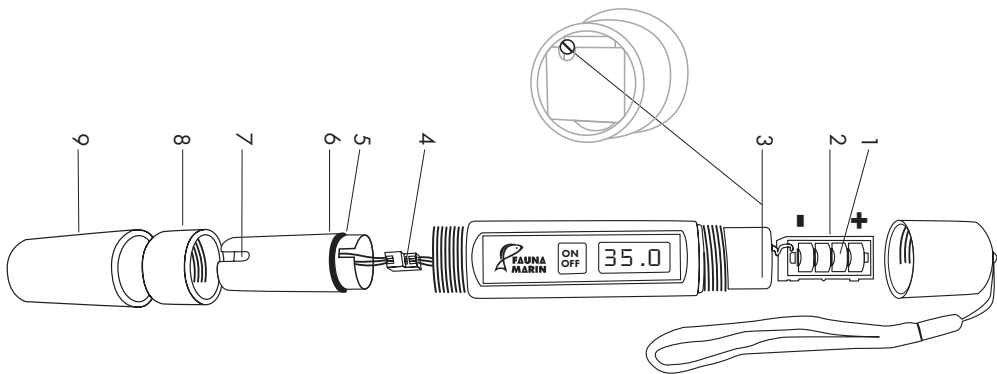

1: DE: 4 x LR44 (1.5 V) EN: 4 x LR44 (1.5 V) FR: 4 x LR44 (1.5 V) ES: 4 x LR44 (1.5 V) IT: 4 x LR44 (1.5 V) NL: 4 x LR44 (1.5 V) SV: 4 x LR44 (1.5 V) PL: 4 x LR44 (1.5 V)	4: DE: Elektrodenstecker EN: Electrode connector FR: Connecteur d'électrode ES: Conexión de electrodos IT: Spina per l'elettrode NL: Elektrode aansluiting SV: Anslutningskontakt för elektrod PL: Złącze elektrody	7: DE: Elektrode EN: Electrode FR: Électrode ES: Electrodo IT: Electrode NL: Elektrode SV: Probe (elektrod) PL: Elektroda
2: DE: Batteriegehäuse EN: Battery compartment FR: Compartiment pour piles ES: Compartimento de batería IT: Compartimento per batterie NL: Batterijvak SV: Batterifack PL: Komora baterii	5: DE: Wassersperre EN: Waterproof ring FR: Anneau étanche ES: Barrera de agua IT: Barriera per acqua NL: Waterbarrière SV: Packning för vattentätning PL: Uszczelka	8: DE: Plastikring EN: Plastic ring FR: Bague en plastique ES: Anillo de plástico IT: Anello di plastica NL: Kunststof ring SV: Plastring/fläns PL: Plastikowy pierścień
3: DE: Kalibrierungsschraube EN: Calibration key FR: Vis de calibration ES: Tecla de calibración IT: Vite di calibrazione NL: Kalibratieschroef SV: Justerskruv för kalibrering PL: Trymer kalibracyjny	6: DE: Max. Eintauch-Level EN: Max immersion level FR: Niveau max d'immersion ES: Max. nivel de inmersión IT: Livello massimo di immersione NL: Maximaal onderdompelingsniveau SV: Max. vattennivå PL: Max. poziom zanurzenia	9: DE: Schutzkappe EN: Protective cap FR: Capuchon de protection ES: Tapa protectora IT: Tappo protettivo NL: Afdekkap SV: Skyddshatt för probe PL: Kapturek ochronny

## KURZANLEITUNG SALINITY MANAGER

Mit dem Fauna Marin SALINITY MANAGER schnell und einfach den Salzgehalt messen und entsprechend dosieren. Auf diese Weise wird die Pflege von Riffaquarien vereinfacht und besonders empfindliche Korallen können sich besser entwickeln.

**TIPP: Vor der Erstanwendung den SALINITY MANAGER für 5 Minuten in der Cleaning Solution reinigen. Danach die Sonde mit Osmosewasser reinigen. Dann ist die Sonde bereit zur Kalibrierung (siehe Seite 8).**

### ANWENDUNG

1. Kappe abnehmen
2. Die ON/OFF Taste drücken
3. SALINITY MANAGER ca. 4 cm ins Wasser tauchen
4. Wert ablesen
5. Nach der Anwendung das Gerät wieder abschalten und die Sonde mit Osmosewasser reinigen und abtrocknen!

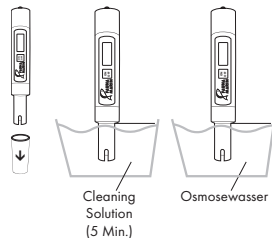
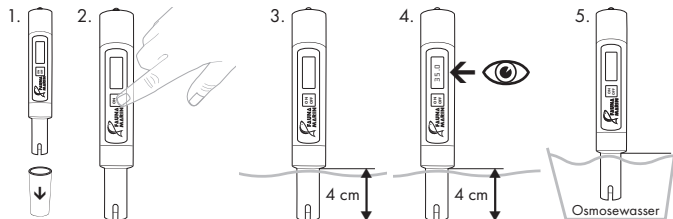

## DER MESSWERT

Der angezeigte Wert gibt an wie viel Gramm Salz pro Liter im Wasser sind.

Also bei einem Messwert von z. B. **34 ppt beträgt der Salzgehalt 34 Gramm pro Liter.**

**TIPP:** Der natürliche Wert für den Salzgehalt im Meerwasser liegt je nach Gebiet zwischen **34 - 35,5 g pro Liter**. Dieser natürliche Wert ist sehr stabil. Deshalb ist ein möglichst stabiler Wert auch wichtig im Riffaquarium.

Je nach Bedarf kann der Wert jetzt an die natürlichen Bedingungen angepasst werden.

### **Zum Beispiel 150 Liter Aquarium:**

Messwert = 33 ppt entspricht 33 g Salzgehalt pro Liter. Jetzt kann der Wert auf z. B.

35 g Salzgehalt pro Liter angehoben werden.

33 g/Liter → 35 g/Liter Zielwert = + 2 g Salz/Liter

2 g x 150 Liter = 300 g

Dem Becken sollten 300 g hinzugefügt werden für den optimalen Wert.

1-2 Std. nach der Zugabe den Salzgehalt erneut prüfen und falls nötig nachdosieren.

**TIPP:** Salzmischungen haben einen unterschiedlich hohen Salzgehalt (Feuchtegehalt) deshalb nach einiger Zeit immer die Salinität nachprüfen. **Fauna Marin PROFESSIONAL SEA SALT benötigt 38 - 39 g/Liter um 35 ppt Salinität zu erreichen.**

DE

## DAS RICHTIGE MEERSALZ

Natürliches Meersalz enthält neben den wichtigen Elementen wie Kalzium, Magnesium und Karbonat auch über 100 verschiedene Spurenelemente. Das original Fauna Marin PROFESSIONAL SEASALT wurde speziell für optimale natürliche Bedingungen im Riffaquarium entwickelt. Hier eine Übersicht der wichtigsten Elemente und deren Zusammensetzung:

Natrium:.....	10.500 mg/l	pH-Wert:.....	8,3
Chloride:.....	19.400 mg/l	Strontium:.....	8,0 mg/l
Magnesium:.....	1.280 mg/l	Brom:.....	65 mg/l
Calcium: .....	430 mg/l	Bor:.....	6 mg/l
Kalium: .....	400 mg/l	Fluor:.....	1,5 mg/l
Sulfat:.....	2.700 mg/l	Jod:.....	0,08 mg/l
Alkalinität:.....	7,5-8,5° dKh		

Alle diese Elemente tragen zur Salinität im Wasser bei!

Die komplette Zusammensetzung findest Du auf unserer Homepage [www.fauamarin.de](http://www.fauamarin.de)

## VORTEILE SALINITY MANAGER

- genaue Messung des Aquarienwassers
- Super einfache Anwendung ermöglicht stabile Wasserwerte
- Einfaches Ansetzen von Meerwasser auch in kleinen Mengen
- Zuverlässige Kontrolle der Salzqualität
- Vermeidet unnötigen Salzverbrauch

## PFLEGE

Elektronische Messgeräte sind empfindlich und bedürfen einer regelmäßigen Pflege. Damit das Messgerät genaue Werte liefern kann müssen die Sonden sauber gehalten werden. Nach jeder Messung sollten die Sonden daher in Osmosewasser gespült und danach gut getrocknet werden. Ablagerungen aus Kalk, Futterresten,... sollten vermieden werden.

**TIPP:** Wenn Sie die Messsonde **einmal pro Monat über Nacht in etwas Osmosewasser stellen**, verlängert dies die Lebensdauer der Sonde.

## KALIBRIERUNG

Wichtig ist eine regelmäßige Kalibrierung der Sonden. Die Kalibrierung wird mittels der mitgelieferten **SALINITY MANAGER Kalibrierungs-Lösung** durchgeführt. Reinigen Sie den SALINITY MANAGER mit der Cleaning Solution für etwa 2 Minuten. Reinigen Sie den SALINITY MANAGER dann in Osmosewasser und schütteln Sie evtl. vorhandenes Restwasser aus dem Gerät. Schrauben Sie den oberen Deckel ab und tauchen Sie den SALINITY MANAGER in die Kalibrierungs-Lösung. Mit dem beige-fügten Schraubenzieher jetzt bei Bedarf den Messwert auf **35 ppt** einstellen.

Weitere technische Informationen und Bedienhilfen gibt es in unserem **HTU ( How To Use ) SALINITY MANAGER**  
Zum Download auf [www.faunamarin.de](http://www.faunamarin.de) **DownloadCenter**

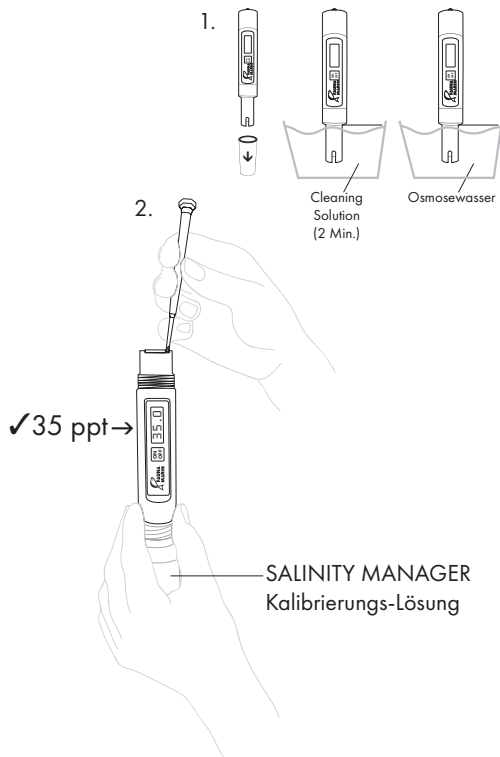



## QUICK GUIDE SALINITY MANAGER

With the Fauna Marin SALINITY MANAGER you can quickly and easily measure the salt content and dose accordingly. In this way the maintenance of reef aquariums is simplified and particularly sensitive corals can develop better.

**TIP: Prior to initial use of the Salinity Manager clean for 5 minutes in the Cleaning Solution.**

**Then clean the probe with osmosis water.**

**The probe is then ready for calibration (see page 13).**

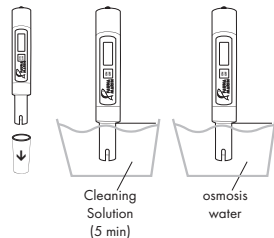

### APPLICATION

1. Remove cap
2. Press the ON/OFF button
3. Immerse SALINITY MANAGER approx. 4 cm in water
4. Read off value
5. Switch off the device after use and clean and dry the probe with osmosis water!

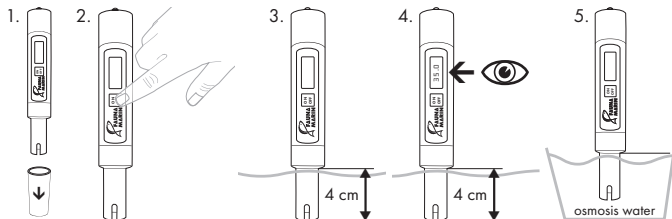

## THE MEASURED VALUE

The displayed value indicates how many grams of salt per litre are in the water. So with a measured value of 34 ppt, for example, the salt content is 34 grams per litre.

**TIP:** The natural value for the salinity in sea water is between **34 - 35,5 g per litre**, depending on the area. This natural value is very stable. Therefore, a stable value is also important in the reef aquarium. Depending on requirements, the value can now be adjusted to the natural conditions.

### For example 150 litres aquarium:

Measured value = 33 ppt corresponds to 33 g salt content per litre.

Now the value can be increased to e.g. 35 g salt content per litre.

33 g/litre → 35 g/litre target value = + 2 g salt/litre

2 g x 150 litres = 300 g

In the aquarium should be added 300 g for the optimum value.

1-2 hours after the addition, check the salt content again and add more if necessary.

**TIP:** Salt mixtures have a different salt content (moisture content) therefore always check the salinity after some time. **Fauna Marin PROFESSIONAL SEA SALT needs 38-39 g/litre to reach 35 ppt salinity.**

## THE RIGHT SEA SALT

In addition to the important elements such as calcium, magnesium and carbonate, natural sea salt also contains over 100 different trace elements. The original Fauna Marin PROFESSIONAL SEASALT was developed especially for optimal natural conditions in the reef aquarium. Here is an overview of the most important elements and their composition:

Sodium:.....	10.500 mg/l	pH value:.....	8,3
Chlorides:.....	19.400 mg/l	Strontium:.....	8,0 mg/l
Magnesium:.....	1.280 mg/l	Bromine:.....	65 mg/l
Calcium:.....	430 mg/l	Boron:.....	6 mg/l
Potassium:.....	400 mg/l	Fluorine:.....	1.5 mg/l
Sulphate:.....	2.700 mg/l	Iodine:.....	0.08 mg/l
Alkalinity:.....	7,5-8,5° dKh		

All these elements contribute to salinity in water!

You find the complete composition on the homepage [www.faunamarin.de](http://www.faunamarin.de)

## **ADVANTAGES SALINITY MANAGER**

- Exact measurement of the aquarium water
- Super simple application enables stable water values
- Simple preparation of seawater even in small quantities
- Reliable control of salt quality
- Avoids unnecessary salt consumption

## **MAINTAINANCE**

Electronic measuring instruments are sensitive and require regular maintenance.

The probes must be kept clean so that the measuring instrument can provide accurate values.

After each measurement, the probes should therefore be rinsed in osmosis water and then dried thoroughly. Deposits of lime and food residues should be avoided.

**TIP:** Place the measuring probes **once a month in osmosis water overnight** to extend the lifespan of the probes.

## CALIBRATION

Regular calibration of the probes is important. The calibration is carried out by means of the reference solution supplied.

Clean the SALINITY MANAGER with the Cleaning Solution for about 2 minutes.

Then clean the SALINITY MANAGER in osmosis water and shake any residual water out of the device.

Unscrew the upper lid and immerse the SALINITY MANAGER in the calibration solution. If necessary, adjust the measured value to **35 ppt** with the included screwdriver.

Further technical information and operating aids can be found in our **HTU ( How To Use ) SALINITY MANAGER**. For download at [www.fauamarin.de](http://www.fauamarin.de) **DownloadCenter**

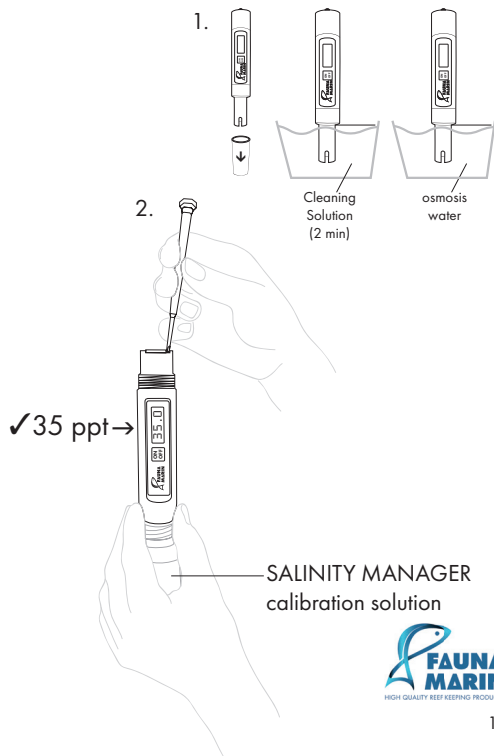

## GUIDE RAPIDE D'UTILISATION DU SALINITY MANAGER

Avec le SALINITY MANAGER de Fauna Marin, vous pouvez mesurer rapidement et sans effort la salinité et la dose de sel nécessaire à utiliser. Ce qui simplifie l'entretien des aquariums récifaux et permet aux coraux particulièrement sensibles aux variations de mieux se développer.

**CONSEIL :** Avant la première utilisation, laisser le SALINITY MANAGER durant 5 minutes dans la solution de nettoyage. Ensuite, bien rincer la sonde avec de l'eau osmosée. La sonde est désormais prête à être étalonnée (voir page 18).

### INSTRUCTION D'UTILISATION

1. retirer le capuchon
2. appuyer sur la touche ON/OFF
3. plonger le SALINITY MANAGER à environ 4 cm dans l'eau
4. lire la valeur
5. éteindre l'appareil après utilisation, nettoyer la sonde avec de l'eau osmosée et la sécher

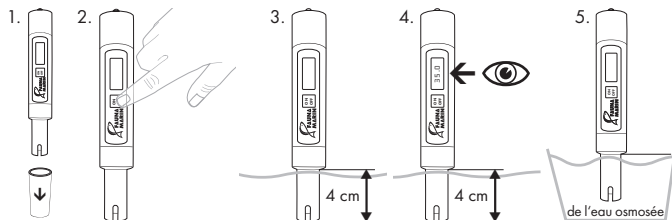
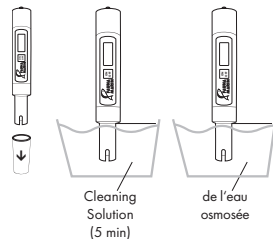

## LA VALEUR MESURÉE

La valeur affichée indique combien on trouve de grammes de sel par litre d'eau. Ainsi, par exemple, **si la valeur mesurée est de 34 ppt, la salinité (chlorure de sodium) est de 34 grammes par litre.**

**CONSEIL :** La concentration naturelle moyenne en sel de l'eau de mer se situe entre **34 et 35,5 g par litre**, selon la zone. La salinité de l'eau de mer naturelle est très stable. C'est pour cette raison que la stabilité de la salinité est également primordiale dans l'aquarium récifal. La valeur peut être adaptée aux conditions naturelles en fonction des besoins.

### **Par exemple pour un aquarium de 150 litres :**

La valeur mesurée = 33 ppt, ce qui correspond à 33 grammes de sel par litre.

La valeur mesurée peut alors être augmentée pour atteindre une valeur optimale de 35 grammes de sel par litre.

33 g/litre → 35 g/litre. Objectif = + 2 g de sel par litre

2 g x 150 litres = 300g

Pour obtenir une valeur optimale, il faut ajouter 300 grammes de sel au bac. 1 à 2 heures après l'ajout, vérifiez à nouveau la salinité et ajuster si nécessaire.

**CONSEIL :** Les mélanges de sel ont une concentration variable en sel (en raison du taux d'humidité), c'est pourquoi il faut toujours vérifier la salinité de ces mélanges après un certain temps.

**Le sel marin professionnel Fauna Marin requiert 38-39 grammes/litre pour atteindre une salinité de 35 ppt.** Cette différence est due au taux d'humidité du sel.

## LE BON SEL MARIN

En plus des éléments importants comme le calcium, le magnésium et la dureté carbonatée, le sel marin naturel contient également plus de 100 oligo-éléments différents. Le sel Fauna Marin PROFESSIONAL SEASALT a été développé spécifiquement en ce sens, pour reproduire des conditions naturelles optimales pour les aquariums récifaux. Voici un aperçu de la composition des principaux éléments :

Sodium :.....	10.500 mg/l	pH :.....	8,3
Chlorures :.....	19.400 mg/l	Strontium : .....	8,0 mg/l
Magnésium :.....	1.280 mg/l	Brome :.....	65 mg/l
Calcium :.....	430 mg/l	Bore :.....	6 mg/l
Potassium :.....	400 mg/l	Fluor :.....	1,5 mg/l
Sulfate : .....	2.700 mg/l	Iode :.....	0,08 mg/l
Alcalinité : .....	7,5-8,5° dKh		

Tous ces éléments influent sur la salinité de l'eau !

La composition complète se trouve sur la page d'accueil [www.faunamarin.de](http://www.faunamarin.de)



## AVANTAGES DU SALINITY MANAGER

- Mesure précise de l'eau de l'aquarium
- Simplicité d'utilisation pour maintenir des valeurs stables
- Permet de préparer facilement l'eau de mer même en petites quantités
- Contrôle fiable de la qualité du sel
- Permet d'éviter toute consommation inutile de sel

## ENTRETIEN

Les instruments de mesure électroniques sont sensibles et nécessitent un entretien régulier. L'appareil doit être nettoyé afin qu'il puisse continuer à fournir des valeurs précises.

Après chaque mesure, les sondes doivent donc être rincées à l'eau osmosée, puis être séchées correctement. Les dépôts calcaires et résidus alimentaires doivent impérativement être évités.

**CONSEIL :** Placez les sondes de mesure **une fois par mois dans de l'eau osmosée pendant la nuit** pour en prolonger la durée de vie.

## ÉTALONNAGE

L'étalonnage régulier des sondes est primordial. L'étalonnage s'effectue **à l'aide de la solution d'étalonnage fournie.**

Nettoyer le SALINITY MANAGER pendant environ 2 minutes avec la solution de nettoyage. Bien rincer le SALINITY MANAGER avec de l'eau osmosée et secouer pour faire sortir les éventuels restes d'eau de l'appareil. Dévisser le capuchon et tremper le SALINITY MANAGER dans la solution d'étalonnage. Si nécessaire, régler la valeur mesurée à **35 ppt** avec le tournevis fourni.

Pour de plus amples informations techniques et conseils d'utilisation, veuillez consulter notre **HTU („How To Use“) SALINITY MANAGER** A télécharger sur [www.fauNAMARIN.de](http://www.fauNAMARIN.de) **DownloadCenter**

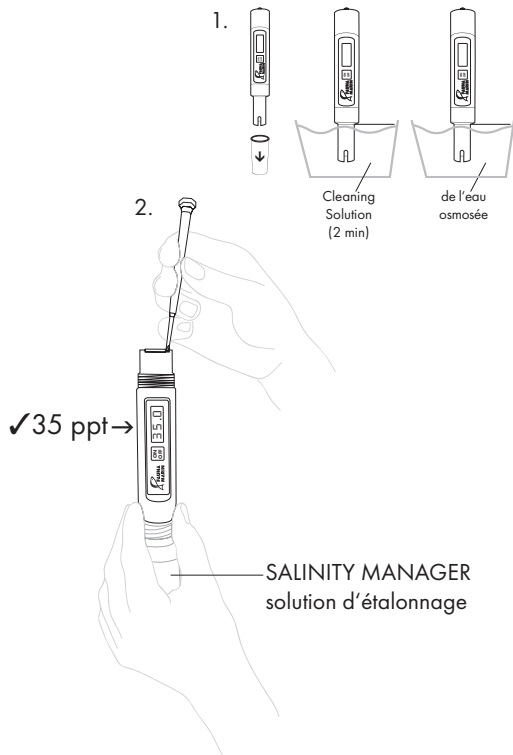

# GUÍA RÁPIDA SALINITY MANAGER

Con el Fauna Marin SALINITY MANAGER puede medir rápida y fácilmente el contenido de sal y dosificarla en consecuencia. De esta manera se simplifica el mantenimiento de los acuarios de arrecife y los corales especialmente sensibles pueden desarrollarse mejor.

**CONSEJO:** Antes de la utilización inicial del SALINITY MANAGER limpiar durante 5 minutos en la Cleaning Solution.

A continuación, limpiar la sonda con agua de ósmosis.

Después la sonda está lista para la calibración (véase la página 23).

## APLICACIÓN

1. Retire la tapa
2. Presione la tecla ON/OFF
3. Sumergir el SALINITY MANAGER aprox. 4 cm en agua
4. Lectura del valor
5. ¡Desconectar el aparato después de su uso y limpiar y secar la sonda con agua de ósmosis!

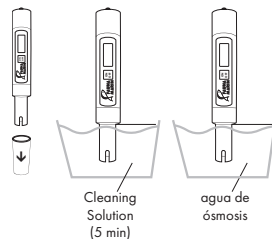
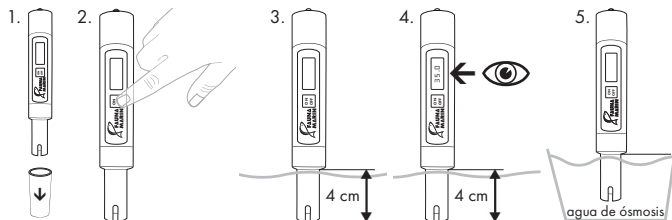

## EL VALOR MEDIDO

El valor visualizado indica cuántos gramos de sal por litro hay en el agua. Con un valor medido de 34 ppt, por ejemplo, el contenido de sal (cloruro de sodio) es de 34 gramos por litro.

**CONSEJO:** El valor natural del contenido de sal en el agua de mar oscila entre 34 y 35,5 g por litro, dependiendo de la zona. Este valor natural es muy estable. Por lo tanto, un valor estable también es importante en el acuario de arrecife.

Dependiendo de las necesidades, el valor puede ahora ajustarse a las condiciones naturales.

### Por ejemplo, un acuario de 150 litros:

El valor medido = 33 ppt corresponde a 33 g de contenido de sal por litro.

Ahora el valor puede aumentarse, por ejemplo, a 35 g de contenido de sal por litro.

33 g/litro → 35 g/litro valor objetivo = + 2 g de sal por litro

2 g x 150 litros = 300 g

El tanque debe ser añadido 300 g para obtener un valor óptimo.

1 - 2 horas después de la adición, comprobar de nuevo el contenido de sal y añadir más si es necesario.

**CONSEJO:** Las mezclas de sal tienen un contenido diferente de sal (contenido de humedad), por lo tanto, compruebe siempre la dosificación después de un tiempo.

Fauna Marin PROFESSIONAL SEA SALT necesita 38 - 39 g/litro para alcanzar un contenido de sal de 35 ppt. Esta diferencia se debe al contenido de humedad de la sal.

## LA SAL MARINA ADECUADA

Además de los elementos importantes como el calcio, el magnesio y el carbonato, la sal marina natural también contiene más de 100 oligoelementos diferentes. La sal Fauna Marin PROFESSIONAL SEASALT fue desarrollada especialmente para condiciones naturales óptimas en el acuario de arrecife. A continuación se presenta un resumen de los elementos más importantes y su composición:

Sodio:.....	10.500 mg/l	Valor pH:.....	8,3
Cloruros:.....	19.400 mg/l	Estroncio:.....	8,0 mg/l
Magnesio:.....	1.280 mg/l	Bromo:.....	65 mg/l
Calcio:.....	430 mg/l	Boron:.....	6 mg/l
Potasio:.....	400 mg/l	Flúor:.....	1.5 mg/l
Sulfato:.....	2.700 mg/l	Yodo:.....	0.08 mg/l
Alcalinidad:.....	7,5-8,5° dKh		

Todos estos elementos contribuyen a la salinidad del agua!  
Puede encontrar la composición completa en la página web. [www.faunamarin.de](http://www.faunamarin.de)

## **VENTAJAS SALINITY MANAGER**

- Medición exacta del agua del acuario
- La aplicación súper simple permite valores de agua estables
- Preparación sencilla del agua de mar, incluso en pequeñas cantidades
- Control fiable de la calidad de la sal
- Evita el consumo innecesario de sal

## **MANTENIMIENTO**

Los instrumentos de medición electrónicos son sensibles y requieren un mantenimiento regular. Las sondas deben mantenerse limpias para que el instrumento de medición pueda proporcionar valores precisos. Después de cada medición, las sondas deben enjuagarse con agua de ósmosis y secarse a fondo. Deberán evitarse los depósitos de cal y los residuos de alimentos.

**CONSEJO:** Coloque las sondas de medición **una vez al mes en agua de ósmosis durante la noche** para prolongar la vida útil de las sondas.

## CALIBRACIÓN

La calibración regular de las sondas es importante. La calibración se realiza mediante la tecla solución de referencia suministrada. Limpie el SALINITY MANAGER con la Cleaning Solution durante unos 2 minutos.

A continuación, limpie el SALINITY MANAGER con agua de ósmosis y sacuda el agua residual del dispositivo. Desenrosque la tapa superior y sumerja el SALINITY MANAGER en la solución de calibración. Si es necesario, ajustar el valor medido a **35 ppt** con el destornillador incluido.

Encontrará más información técnica y ayudas de servicio en nuestro HTU („How To Use“) SALINITY MANAGER Para descarga [www.fauamarin.de](http://www.fauamarin.de) DownloadCenter

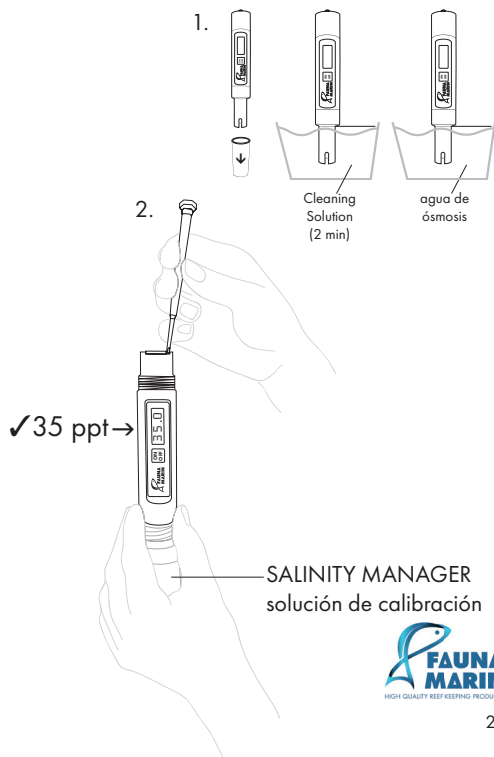

## GUIDA RAPIDA SALINITY MANAGER

Con il Fauna Marin SALINITY MANAGER è possibile misurare rapidamente e facilmente il contenuto di sale e la dose di conseguenza. In questo modo la manutenzione degli acquari di barriera è semplificata e i coralli particolarmente sensibili possono svilupparsi meglio.

**CONSIGLIO:** Prima di utilizzare SALINITY MANAGER immergere per 5 minuti nella soluzione detergente.

Dopo pulire la sonda con acqua osmotica

A questo punto la sonda è pronta per la calibrazione (vedere pagina 28)

### APPLICAZIONE

1. Rimuovere il tappo
2. Premere il tasto ON/OFF
3. Immergere SALINITY MANAGER in acqua per circa 4 cm
4. Valore di lettura
5. Spegnere nuovamente l'apparecchio dopo l'uso.  
Pulire e asciugare la sonda con acqua osmotica.

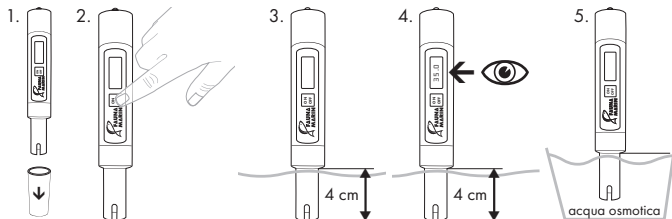
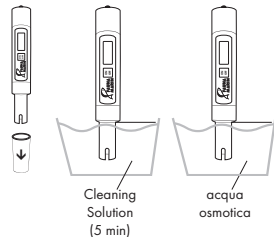



## IL VALORE MISURATO

Il valore visualizzato indica quanti grammi di sale per litro sono presenti nell'acqua. Quindi, con un valore misurato di 34 ppt, ad esempio, il contenuto di sale (cloruro di sodio) è di 34 grammi per litro.

**CONSIGLIO:** Il valore naturale del contenuto di sale nell'acqua di mare è compreso tra **34-35,5 g per litro**, a seconda della zona. Questo valore naturale è molto stabile. Pertanto, un valore stabile è importante anche nell'acquario di barriera. A seconda delle esigenze, il valore può ora essere adattato alle condizioni naturali.

### Ad esempio, 150 litri di acquario:

Il valore misurato = 33 ppt corrisponde a 33 g di sale per litro.

Ora il valore può essere aumentato, ad esempio, a 35 g di sale per litro.

33 g/litro → 35 g/litro valore nominale = + 2 g di sale per litro

2 g x 150 litri = 300 g

Alla vasca dovrebbero essere aggiunti 300 g di sale per raggiungere un valore ottimale. 1-2 ore dopo l'aggiunta, controllare nuovamente il contenuto di sale e, se necessario, aggiungere altro sale.

**CONSIGLIO:** Le miscele di sale hanno un diverso contenuto di sale (contenuto di umidità), quindi controllare sempre il dosaggio dopo qualche tempo.

**Fauna Marin PROFESSIONAL SEA SALT ha bisogno di 38-39 g/litro per raggiungere i 35 ppt di sale.** Questa differenza è dovuta al contenuto di umidità nel sale.

## IL GIUSTO SALE MARINO

Oltre agli elementi importanti come calcio, magnesio e carbonato, il sale marino naturale contiene oltre 100 diversi oligoelementi. Il sale originale Fauna Marin PROFESSIONAL SEASALT è stato sviluppato appositamente per condizioni naturali ottimali nell'acquario di barriera. Ecco una panoramica degli elementi più importanti e della loro composizione:

Sodio:.....	10.500 mg/l	Valore pH:.....	8,3
Cloruri:.....	19.400 mg/l	Stronzio:.....	8,0 mg/l
Magnesio:.....	1.280 mg/l	Bromo:.....	65 mg/l
Calcio:.....	430 mg/l	Boro:.....	6 mg/l
Potassio:.....	400 mg/l	Fluoro:.....	1,5 mg/l
Solfato:.....	2.700 mg/l	Iodio:.....	0,08 mg/l
Alcalinità:.....	7,5-8,5° dKh		

Tutti questi elementi contribuiscono alla salinità dell'acqua!

La composizione completa si trova sulla homepage [www.faunamarin.de](http://www.faunamarin.de)

## VANTAGGI SALINITY MANAGER

- Misurazione esatta dell'acqua dell'acquario
- L'applicazione super semplice consente di ottenere valori stabili dell'acqua
- Semplice preparazione dell'acqua di mare anche in piccole quantità
- Controllo affidabile della qualità del sale
- Evita il consumo inutile di sale

## CURA

Gli strumenti di misura elettronici sono sensibili e richiedono una manutenzione regolare. Le sonde devono essere tenute pulite in modo che lo strumento di misura possa fornire valori precisi. Dopo ogni misurazione, le sonde devono quindi essere risciacquate in acqua osmotica e quindi asciugate accuratamente. Si devono evitare depositi di calce e residui di cibo.

**CONSIGLIO:** Posizionare le sonde di misura **una volta al mese in acqua osmosi durante la notte** per prolungare la vita delle sonde.

## TARATURA

La calibrazione regolare delle sonde è importante. La taratura viene effettuata tramite il tasto soluzione di riferimento fornita. Pulire il SALINITY MANAGER con la soluzione detergente per circa 2 minuti. Dopodiché risciacquare la sonda con acqua osmotica e scuotere l'eventuale acqua residua dall'apparecchio. Svitare il coperchio superiore e immergere SALINITY MANAGER nella soluzione di taratura. Se necessario, regolare il valore di misura a **35 ppt** con il cacciavite in dotazione.

Ulteriori informazioni tecniche e aiuti all'uso sono disponibili nel nostro  
**HTU (Come si usa) GESTIONE DELLA SALINITÀ**  
 Da scaricare all'indirizzo  
**[www.fauamarin.de](http://www.fauamarin.de) DownloadCenter**

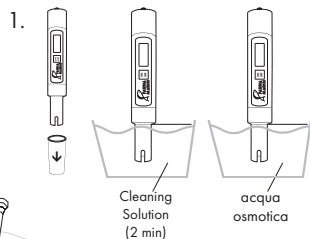

2.

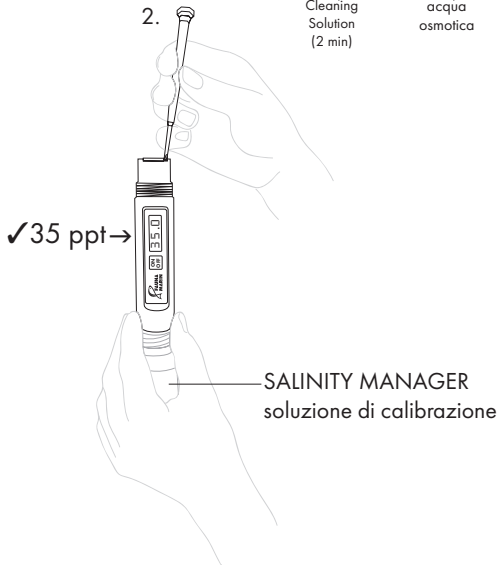

## KORTE INSTRUCTIE SALINITY MANAGER

Met de Fauna Marin SALINITY MANAGER kunt u snel en eenvoudig het zoutgehalte meten en passend doseren. Op deze manier wordt het onderhoud van rifaquaria vereenvoudigd en kunnen vooral gevoelige koralen zich beter ontwikkelen.

**TIP:** Voor het eerste gebruik de SALINITY MANAGER gedurende 5 minuten in de Cleaning Solution reinigen.

**Maak vervolgens de sonde schoon met osmosewater.  
Dan is de sonde klaar voor kalibratie (zie pagina 33).**

### TOEPASSING

1. De afdekkap verwijderen
2. Druk op de ON/OFF toets
3. De SALINITY MANAGER ca. 4 cm in het water onderdompelen
4. Waarde aflezen
5. Schakel het apparaat na gebruik opnieuw uit.  
De sonde met osmosewater reinigen en afdrogen!!

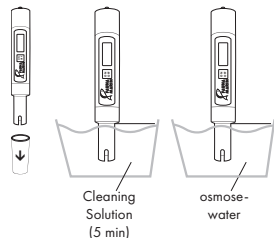
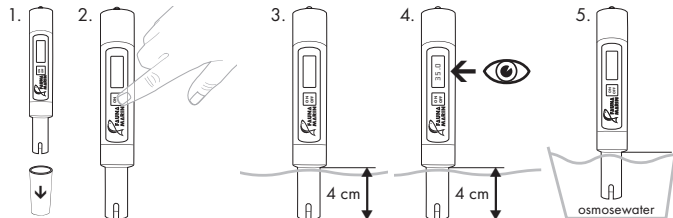

## DE GEMETEN WAARDE

De weergegeven waarde geeft aan hoeveel gram zout per liter er in het water zit. Bij een gemeten waarde van 34 ppt bijvoorbeeld, is het zoutgehalte (natriumchloride) 34 gram per liter.

**TIP:** De natuurlijke waarde voor het zoutgehalte in zeewater ligt, afhankelijk van het gebied, tussen de **34-35,5 g per liter**. Deze natuurlijke waarde is zeer stabiel. Daarom is ook in het rifaquarium een stabiele waarde belangrijk. Afhankelijk van de behoeftes kan de waarde nu worden aangepast aan de natuurlijke omstandigheden.

### **Bijvoorbeeld 150 liter aquarium:**

Gemeten waarde = 33 ppt komt overeen met 33 g zoutgehalte per liter.

Nu kan de waarde worden verhoogd naar bijvoorbeeld 35 g zoutgehalte per liter.

33 g/Liter → 35 g/liter Gewenste waarde = + 2 g zout per liter.

2 g x 150 Liter = 300 g

Aan het aquarium dient 300 g te worden toegevoegd voor de optimale waarde. 1 à 2 uur na toevoeging het zoutgehalte opnieuw controleren en indien nodig meer zout doseren.

**TIP:** Zoutmengsels hebben een verschillend zoutgehalte (vochtgehalte), controleer daarom altijd na enige tijd de zoutgehalte.

**Fauna Marin PROFESSIONAL SEA SALT heeft 38-39 g/liter nodig om een zoutgehalte van 35 ppt te bereiken.** Dit verschil is te wijten aan het vochtgehalte van het zout.

## HET JUISTE ZEEZOUT

Naast de belangrijke elementen zoals calcium, magnesium en carbonaat bevat natuurlijk zeezout ook meer dan 100 verschillende sporenelementen. Het originele Fauna Marin PROFESSIONAL SEASALT zout werd speciaal ontwikkeld voor optimale en natuurlijke condities in het rifaquarium. Hier is een overzicht van de belangrijkste elementen en hun samenstelling:

Natrium:.....10.500 mg/l	pH-waarde:.....8,3
Chloriden:.....19.400 mg/l	Strontium:.....8,0 mg/l
Magnesium:.....1.280 mg/l	Broom:.....65 mg/l
Calcium: .....430 mg/l	Boor:.....6 mg/l
Kalium: .....400 mg/l	Fluor:.....1,5 mg/l
Sulfaat: .....2.700 mg/l	Jodium:.....0,08 mg/l
Alkaliteit:.....7,5-8,5° dKh	

Al deze elementen dragen bij aan het zoutgehalte in het water!  
U vindt de volledige samenstelling op de homepage [www.fauamarin.de](http://www.fauamarin.de)

## VOORDELEN SALINITY MANAGER

- exacte meting van het aquariumwater
- Super eenvoudige toepassing maakt stabiele waterwaarden mogelijk
- Eenvoudig aanmaken van zeewater, zelfs in kleine hoeveelheden
- Betrouwbare controle van de zoutkwaliteit
- Vermijdt onnodig zoutgebruik

## ONDERHOUD

Elektronische meetinstrumenten zijn gevoelig en vereisen regelmatig onderhoud.

De sondes moeten schoon worden gehouden zodat het meetinstrument nauwkeurige waarden kan leveren.

Na elke meting moeten de sondes daarom in osmosewater worden gespoeld en vervolgens grondig worden gedroogd. Afzettingen van kalk en voedselresten moeten worden vermeden.

**TIP:** Plaats de sondes **één keer per maand s' nachts in osmosewater** om de levensduur van de sondes te verlengen.



## KALIBRATIE

Regelmatige kalibratie van de sondes is belangrijk. De kalibratie wordt uitgevoerd met behulp van de meegeleverde kalibratie oplossing. Reinig de SALINITY MANAGER met de Cleaning Solution gedurende ongeveer 2 minuten. Maak vervolgens de SALINITY MANAGER schoon in osmosewater en schud eventueel restwater uit het apparaat. Schroef het bovenste deksel los en dompel de SALINITY MANAGER onder in de SALINITY MANAGER kalibratie oplossing. Indien nodig, stel de meetwaarde met de meegeleverde schroevendraaier in op **35 ppt**.

Meer technische informatie en bedieningshulpmiddelen kunt u vinden in onze **HTU (How To Use) SALINITY MANAGER**

✓35 ppt →

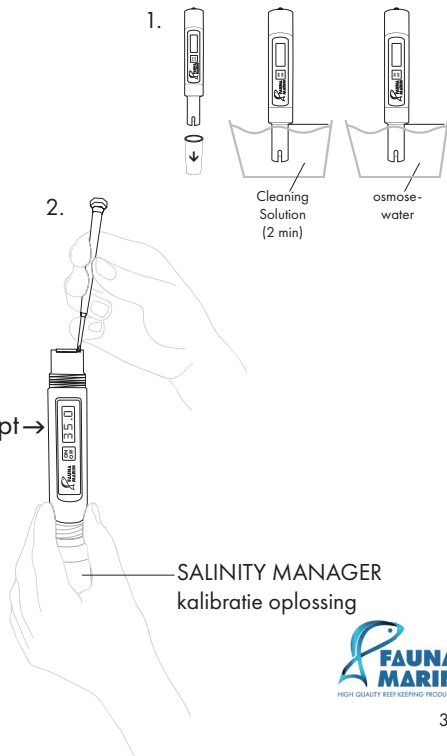

## SNABBGUIDE FÖR SALINITY MANAGER

Med hjälp av Fauna Marin Salinity Manager kan du snabbt och enkelt mäta salthalten och dosera det som behövs. På detta sätt blir underhållet av saltvattensakvariet förenklat och känsliga koraller trivs och utvecklas bättre.

**TIPS:** Innan SALINITY MANAGER tas i bruk första gången ska den placeras med elektroden i rengöringslösningen ca 5 minuter, rengör därefter med osmosvatten och torka av - mätinstrumentet är därefter klart att kalibreras med kalibreringslösningen (se sidan 38).

### ANVÄNDNING

1. Ta av Probens hatt
2. Tryck på On/off-knappen
3. Sänk ner SALINITY MANAGER proben ca 4cm i vattnet
4. Läs av mätvärdet i displayen
5. Stäng av instrumentet efter mätningen, skölj proben i osmosvatten och torka av

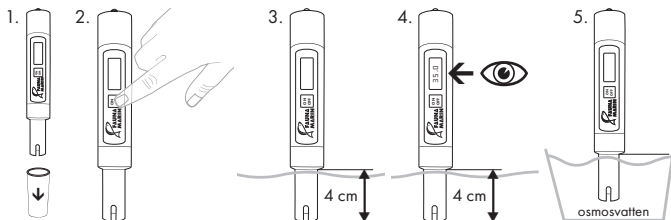
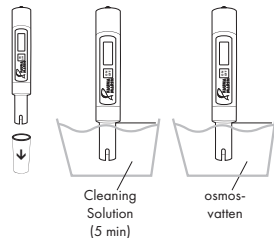

## DET UPPMÄTTA VÄRDET

Det uppmätta värdet i displayen visar hur många gram salt per liter vattnet innehåller. så om displayen visat t.ex. 34 ppt är innehållet av salt (natriumklorid) 34 g/liter.

**TIPS:** Det naturliga saltinnehållet i Havsvatten är 34-35,5 g/l beroende på område, den här nivån är väldigt stabil och det är därför viktigt att hålla en konstant nivå även i akvariet. Vid behov kan saliniteten nu ökas till önskad naturlig nivå.

### Om vi tar ett 150 liters akvarium som exempel

där den uppmätta saliniteten visar 33 ppt, vilket då motsvarar 33 g salt per liter → om vi nu vill höja till 35 ppt så behöver det tillsättas ca 2 g/l dvs 150 liter x 2 g = 300g salt

(Tillsätt aldrig outspätt salt direkt i huvudkaret!)

Tillsätt 300g till systemet för att uppnå önskad salthalt, kontrollera salthalten igen efter 1-2 timmar och justera till optimalt värde.

**TIPS:** Den exakta mängden rent salt/gram varierar i Saltmixar från olika tillverkare på grund av varierande fukthalt och tillsatta mängder Macro och spårelement -

**Med Fauna Marin PROFESSIONAL SEA SALT behövs 38-39 g/l för att uppnå 35 ppt salinitet.**

SV

## DEN NATURLIGT RIKTIGA SALTMIXEN

Förutom viktiga komponenterna som Kalcium, Magnesium och karbonater - innehåller naturligt havssalt också över 100 olika spårelement. Original Fauna Marin PROFESSIONAL SEASALT är speciellt komponerat för att optimera naturliga förutsättningar för ditt rev-akvarium.

Här kommer en överblick av de viktigaste elementen och deras sammansättning:

Natrium:.....	10.500 mg/l	pH värde:.....	8,3
Klorider:.....	19.400 mg/l	Strontium:.....	8,0 mg/l
Magnesium:.....	1.280 mg/l	Brom:.....	65 mg/l
Kalcium: .....	430 mg/l	Bor:.....	6 mg/l
Kalium: .....	400 mg/l	Fluor:.....	1,5 mg/l
Sulfat: .....	2.700 mg/l	Jod:.....	0,08 mg/l
Alkalinitet/KH: ....	7,5-8,5° dKh		

Alla dessa element bidrar till vattnets salinitet!

Du hittar den kompletta kompositionen på : [www.faunamarin.de](http://www.faunamarin.de)

## FÖRDELAR MED SALINITY MANAGER

- Exakt avläsning av Salinitet
- Enkelt handhavande skapar stabilare vattenvärden
- Enklare saltblandande, även för mindre mängd
- Tillförlitlig kontroll av verklig salthalt
- Du slipper onödig saltförbrukning

## UNDERHÅLL

Elektroniska mätinstrument är känsliga och behöver regelbunden skötsel. Proben måste hållas ren för att ge korrekta mätresultat. Efter varje avslutad mätning, skölj Proben i osmosvatten och torka noggrant, undvik beläggning från kalk och matrester.

**TIPS:** Placera Proben i osmosvatten över natten en gång i månaden för förlängd livslängd.

## KALIBRERING

Regelbunden kalibrering av instrumentet är viktig. Kalibreringen görs med den medföljande referensvätskan. Rengör SALINITY MANAGER i rengöringslösning, ca 2 minuter, därefter skölj elektroden i osmosvatten och skaka av kvarvarande vatten från elektroden. Öppna flaskan och stoppa ner (den rena) Proben i Kalibreringslösning för SALINITY MANAGER, justera till **35 ppt** med den medföljande skruvmejseln om det behövs.

Vidare teknisk information och användartips hittar du i vår nedladdningsbara bruksanvisning **HTU ( How To Use ) SALINITY MANAGER** på: [www.fauamarin.de](http://www.fauamarin.de) DownloadCenter

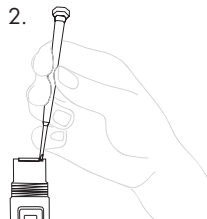
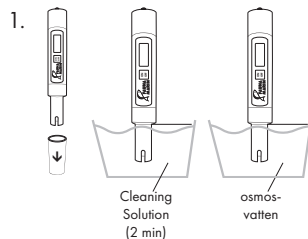

✓ 35 ppt →

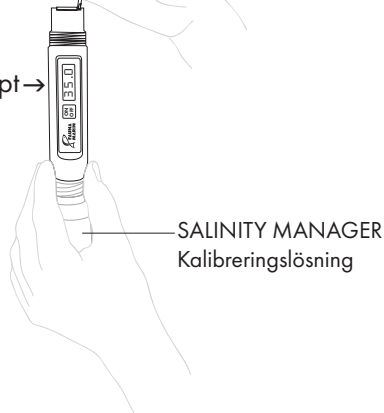

## SZYBKA INSTRUKCJA OBSŁUGI MIERNIKA ZASOLENIA (SALINITY MANAGER)

Z Fauna Marin Salinity Manager (miernik zasolenia) możesz szybko i łatwo zmierzyć zawartość soli i odpowiednio ją dozować. Poprzez to utrzymanie akwariów rafowych jest łatwiejsze a wrażliwe koralowce mogą się lepiej rozwijać.

**WSKAZÓWKA:** Przed pierwszym użyciem miernika zasolenia czyść sondę przez 5 minut w roztworze czyszczącym.

Następnie wyczyść sondę wodą osmotyczną. Po wykonaniu tej czynności sonda jest gotowa do kalibracji (patrz strona 43).

### JAK STOSOWAĆ:

1. Zdejmij zatyczkę (kapturek) sondy
2. Naciśnij przycisk ON / OFF
3. Zanurz miernik zasolenia na około 4 cm w wodzie
4. Odczytaj wartość
5. Po użyciu ponownie wyłącz urządzenie i oczyść sondę wodą osmotyczną i wysusz ją!

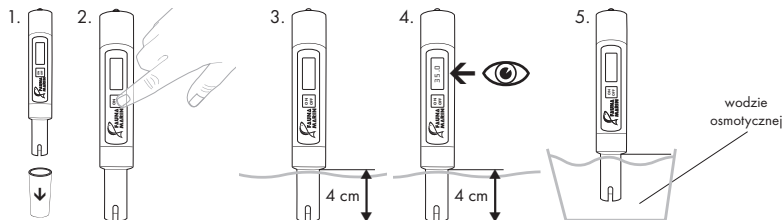
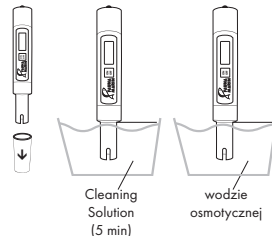

## ZMIERZONA WARTOŚĆ:

Wyświetlana wartość wskazuje, ile gramów soli na litr znajduje się w wodzie. Więc na przykład zmierzona wartość 34 ppt zawartości soli (chlorek sodu) wynosi 34 gramy na litr.

**WSKAZÓWKA:** Wartość naturalna zawartości soli w wodzie morskiej wynosi od **34 do 35,5 g na litr**, w zależności od obszaru. Ta wartość naturalna jest bardzo stabilna. Dlatego też stabilna wartość jest również ważna w akwarium rafowym. W zależności od wymagań wartość tą można teraz dostosować jak w warunkach naturalnych.

### Na przykład akwarium o pojemności 150 litrów:

Zmierzona wartość = 33 ppt odpowiada zawartości soli 33 g na litr.

Teraz wartość może być zwiększona do np. 35 g zawartości soli na litr.

33 g/litr → 35 g/ litr docelowej wartości = + 2 g soli/ litr

2 g x 150 litrów = 300 g

Do akwarium powinno więc być dodane 300 g soli dla uzyskania optymalnej wartości.

1-2 godziny po dodaniu, sprawdź zawartość soli ponownie i dodaj więcej jeśli to konieczne.

**WSKAZÓWKA:** Mieszanki soli mają różną zawartość soli (zawartość wilgoci), dlatego zawsze sprawdzaj wartość po pewnym czasie.

Fauna Marin PROFESSIONAL SEA SALT wymaga również **38-39 gramów na litr do uzyskania 35 ppt zasolenia**. Ta różnica wynika z zawartości wilgoci w soli.



## ODPOWIEDNIA SÓL MORSKA

Naturalna sól morską zawiera oprócz ważnych pierwiastków, takich jak wapń, magnez i węglan również ponad 100 różnych pierwiastków śladowych. Oryginalna sól Fauna Marin PROFESSIONAL SEASALT została specjalnie opracowana w celu uzyskania naturalnych warunków w akwariach rafowych. Oto przegląd najważniejszych elementów i ich składu:

Sód:.....10.500 mg/l	Wartość pH:.....8,3
Chlorek:.....19.400 mg/l	Stront:.....8,0 mg/l
Magnez:.....1.280 mg/l	Brom:.....65 mg/l
Wapń:.....430 mg/l	Bor:.....6 mg/l
Potas:.....400 mg/l	Fluor:.....1,5 mg/l
Siarczan:.....2.700 mg/l	Jod:.....0,08 mg/l
Alkaliczność:.....7,5-8,5° dKh	

Wszystkie te elementy przyczyniają się do zasolenia wody!  
 Kompletny skład można znaleźć na stronie głównej: [www.faunamarin.de](http://www.faunamarin.de)

## **KORZYŚCI Z MIERNIKA ZASOLENIA:**

- dokładny pomiar wartości wody w akwarium
- Super łatwa aplikacja zapewnia stabilne wartości wody
- Proste przygotowanie wody morskiej nawet w małych ilościach
- Niezawodna kontrola jakości soli
- Unikanie niepotrzebnego zużycia soli

## **KONSERWACJA URZĄDZENIA:**

Elektroniczne urządzenia pomiarowe są wrażliwe i wymagają regularnej konserwacji.

Aby miernik zapewniał dokładne odczyty, sonda musi być utrzymywana w czystości.

Po każdym pomiarze sondę należy zatem przepłukać w wodzie osmotycznej a następnie dokładnie wysuszyć. Należy unikć osadów wapnia i resztek żywności.

## **WSKAZÓWKA:**

Wkładaj sondę do **wody osmotycznej raz w miesiącu na noc**, wydłuża to żywotność sondy.

## KALIBROWANIE:

Ważna jest regularna kalibracja miernika. Kalibracja odbywa się za pomocą dostarczanego roztworu wzorcowego. Wyczyść tester zasolenia (SALINITY MANAGER) za pomocą roztworu czyszczącego przez około 2 minuty. Następnie wyczyść tester zasolenia (SALINITY MANAGER) w wodzie osmotycznej i wytrząśnij pozostałą wodę z urządzenia. Odkręć pojemnik i zanurz sondę miernika zasolenia (SALINITY MANAGER) w roztworze kalibracyjnym (wzorcowym). Teraz, jeśli to konieczne, załączonym śrubokrętem ustaw zmierzoną wartość na **35 ppt**.

Dalsze informacje techniczne i pomoce operacyjne są dostępne w naszej **HTU (How To Use ) SALINITY MANAGER** Pobierz na [www.fauamarin.de](http://www.fauamarin.de) **DownloadCenter**

✓35 ppt→

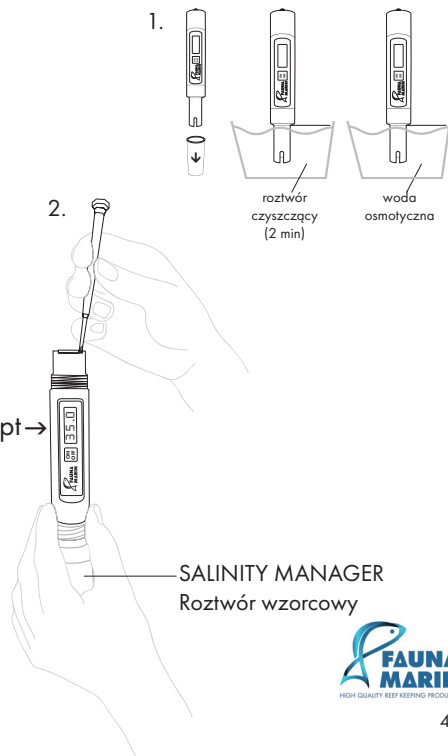

# SALINITY MANAGER AUFBEWAHRUNG

EN: SALINITY MANAGER STORAGE | FR: SALINITY MANAGER STOCKAGE |  
ES: SALINITY MANAGER ALMACENAMIENTO | IT: SALINITY MANAGER STOCCAGGIO |  
NL: SALINITY MANAGER BEWAREN | SV: SALINITY MANAGER FÖRVARING | PL: PRZECHOWYWANIE SALINITY MANAGER

